

Avant d'effectuer ce réglage, assurez-vous que le produit a été placé dans le compartiment réfrigéré du distributeur pendant 24 heures. Ensuite, enregistrez la température affichée sur la porte du distributeur. À l'aide d'un thermomètre précis de haute qualité, mesurez et enregistrez la température réelle et stable du produit. Si les températures affichée et réelle du produit ne correspondent pas, passez à l'étape 1.

1. Enlevez le panneau anti-éclaboussures inférieur en acier inoxydable. Il est situé au-dessous des valves en plastique blanches qui maintiennent les tubes d'alimentation de produits. Il est tenu en place à l'aide de quatre vis.
2. Repérez le circuit imprimé (voir le diagramme ci-dessous) qui comporte des éléments électroniques. Un voyant rouge devrait être allumé, indiquant que le circuit est alimenté en électricité.
3. Repérez le commutateur de programmation (S3), dans le coin inférieur droit du circuit imprimé. Il y a un second voyant rouge juste à droite du commutateur.
4. Repérez sur le circuit imprimé, à gauche du commutateur de programmation, les deux boutons blancs ou noirs (S1 et S2). Au-dessus et au-dessous de ces boutons il est inscrit UP et DOWN.
5. Appuyez sur les deux boutons simultanément et maintenez-les enfoncés tout en faisant glisser le commutateur de programmation vers la position inférieure. Gardez les deux boutons enfoncés jusqu'à ce que l'écran de la porte du distributeur affiche **MEMORY CONTENTS**.
6. Relâchez les deux boutons **UP** et **DOWN**.
7. Appuyez sur le bouton **DOWN** jusqu'à ce que **TO** ou **TEMP OFFSET** s'affiche sur l'écran de la porte.
8. Pour augmenter la température affichée, appuyez sur le premier bouton de sélection de format sur le panneau de boutons de la porte du distributeur. Pour diminuer la température affichée, appuyez sur le second bouton de sélection de format sur le panneau de boutons de la porte du distributeur. Chaque pression des boutons augmentera ou diminuera la température affichée de 2 °F. Appuyez sur les boutons autant de fois qu'il le faudra. Par exemple, si la différence entre la température affichée et la température réelle est de quatre degrés, appuyez sur le bouton deux fois.
9. Appuyez sur le troisième bouton de sélection de format sur le panneau de boutons de la porte du distributeur. *Remarque : dans le cas des modèles produits avant juillet 2004, il faut appuyer sur le dernier bouton de sélection de format avant de passer à l'étape 10.*
10. Mettez le commutateur de programmation (S3) à la position OFF.
11. Laissez le distributeur fonctionner pendant 20 à 30 minutes afin que la température du produit se stabilise. Vérifiez la température indiquée pour déterminer si l'étalonnage est exact. S'il n'est pas exact, répétez les étapes 5 à 10 décrites ci-dessus.
12. Remettez en place le panneau anti-éclaboussures du devant à l'aide des vis démontées à l'étape 1.

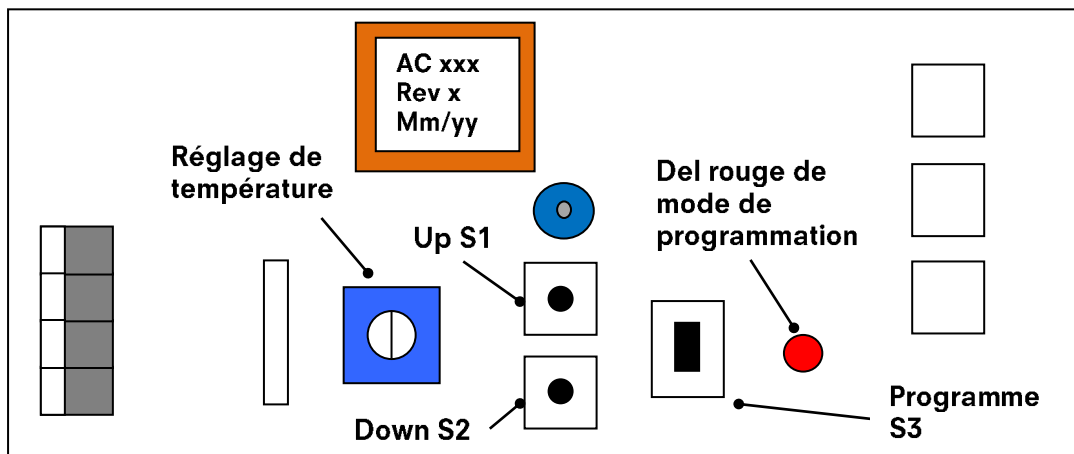

Pour toute question ou toute difficulté concernant ces opérations, veuillez contacter le centre d'assistance technique de SureShot Solutions par téléphone au 1-888-777-9990 ou par courriel à service@sureshotsolutions.com. Vous trouverez, pour vous aider, davantage de fiches d'instructions et de vidéos sur notre site Internet : www.sureshotsolutions.com